



THE CAVE

ACEx15 Kandidatarbete i Arkitektur och teknik VT19
av Felicia Andersson och Cecilia Lewensetdt, AT3

THE CAVE

EN UPPSKATTAD PLATS BEVARAS

Skanstorget i Göteborg är ett väl omtalat område som står inför en rekonstruktion. Flera förslag har lagts fram då det mesta av parken mer eller mindre tas bort. Vi ville ta vara på denna vackra plats och utveckla den som park och istället placera den nya bebyggelsen under mark.

Den nuvarande kullen som ligger centrerad i mitten av parken var det som fick oss att inspireras av platsen. Vi hade tidigare haft tankar på koncept under mark och då denna kulle matchade den grotta som vi börjat utforska passade platsen vår vision till punkt och pricka.



UNDERHÅLLNING PÅ NYTT SÄTT

Att utmana den vanliga konsertsituationen blev snabbt en linje vi valde att följa. Vi ville undersöka vikten av den visuella kontakten och hur upplevelsen förändrades beroende på om besökaren kunde se allt som hände på scen eller om det skedde i det dolda.

En tidig referens är liknelsen till en kyrka då åhörarna håller fullt fokus framåt och sedan får ta del av orgelmusik från motsatt håll. Våra egna erfarenheter av detta är att en omsluts av musiken på ett annat sätt när ljud inte kommer från det förväntande hållet.

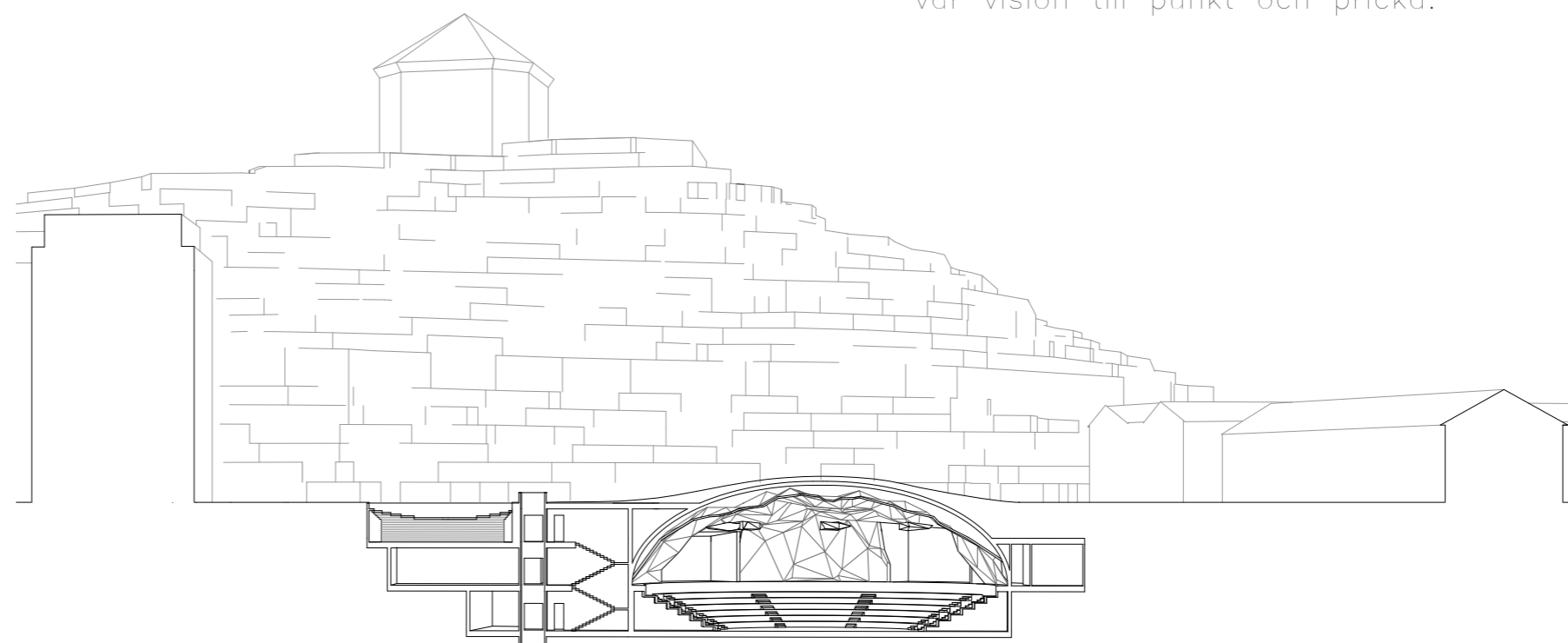

OMSLUTANDE FRAMTRÄDANDEN

Konserthallen The Cave har sammanlagt fyra scener som ger möjlighet till nya scenkonstellationer och upplevelser för åskådarna. Traditionella konserter i mitten varvas med ett framträdanden som sker 360 runt publiken. Endast kreativiteten sätter gränser.

Konceptet utmanar den visuella kontakten och ger åhöraren en annan upplevelse. Beroende på vart du sitter i salen kommer framträdandena upplevas olika då närheten till de olika scenerna ger både olika akustiska och visuella upplevelser.

Vi ser detta som en fördel då konserten blir en helhetsupplevelse som inkluderar publiken på ett helt nytt sätt och sätter publiken i centrum.

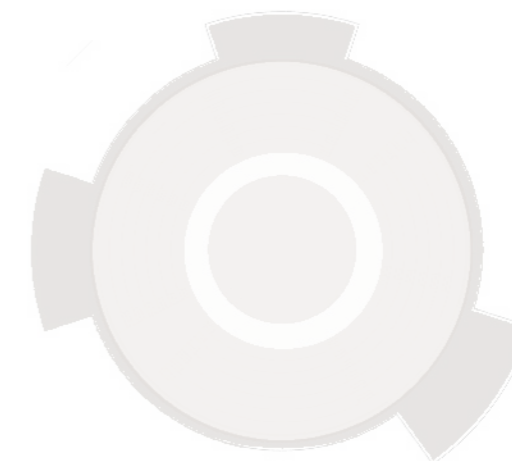
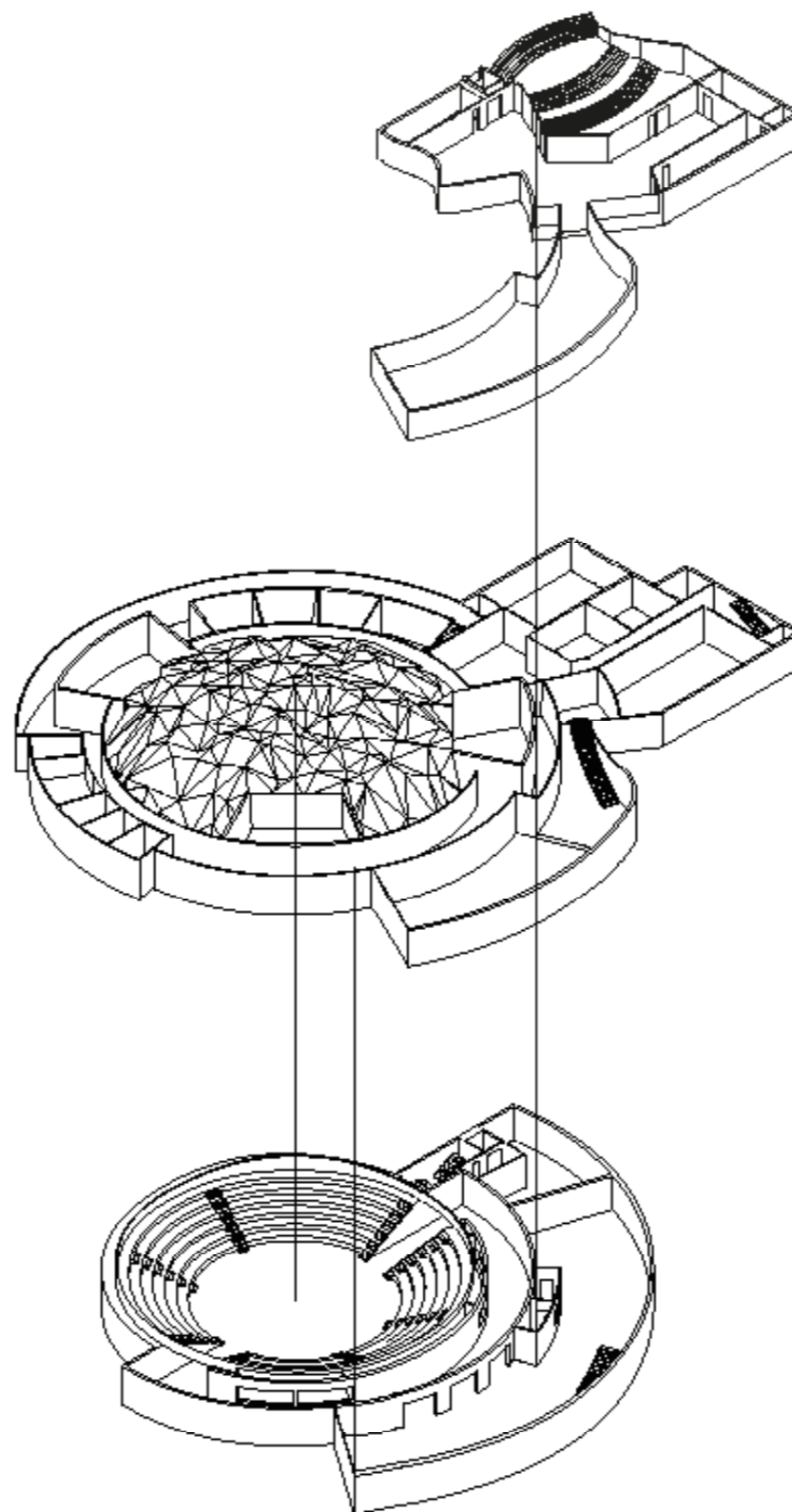

360° konsert
Scener runt om

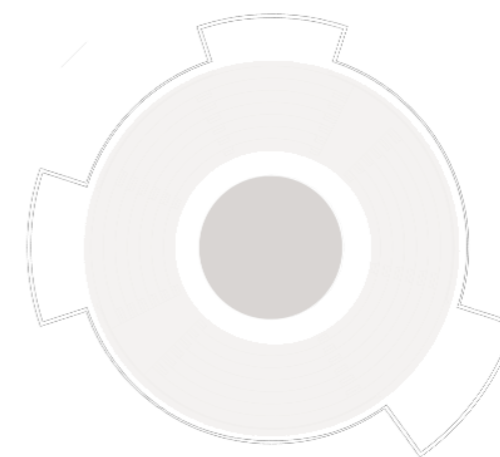

traditionell konsert
Scen i mitten

■ möjlig scenipsättninh
■ publik

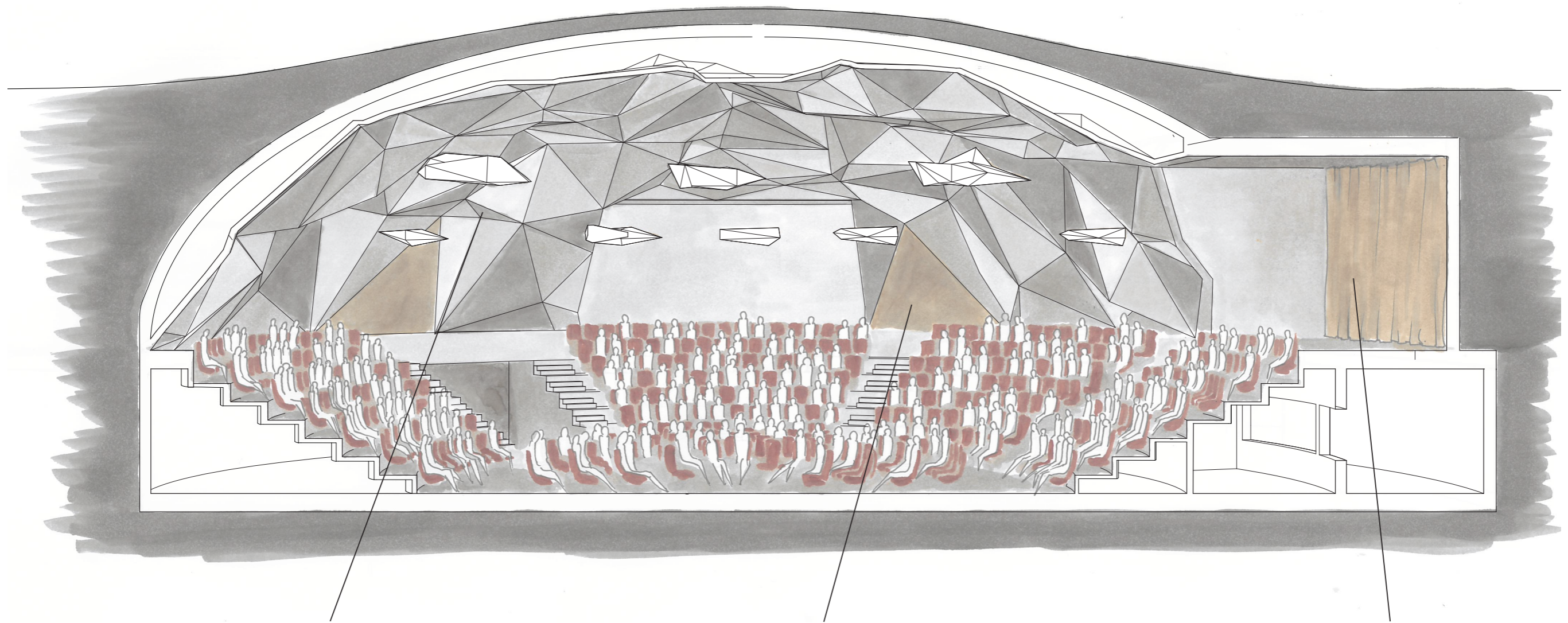

REFLEKTOR OCH ABSORBENT

Nedan visas ett element som reflekterar ljud på sin övre sida och som sedan absorberar ljud om den roteras. På så sätt kan de akustiska förutsättningarna regleras efter vilken typ av framträdande som ska framföras i hallen.

Dessa multifunktionella element hänger ned från taket och ger illusionen av att det är delar av taket som sänkts ned. Då hallen ska klara flera olika akustiska scenarion behöver elementen som styr ljudet vara flexibla.



AKTIVA TAKPANELER

För att kunna få den önskade akustiken för extremfall behöver större förändringar göras för att få det önskade resultatet. Då finns paneler som kan adderas till ytorna på väggarna och taket för att skapa de akustiska förutsättningar som önskas. De aktiva akustiska panelerna är absorberer och minskar efterklangstiden i salen.

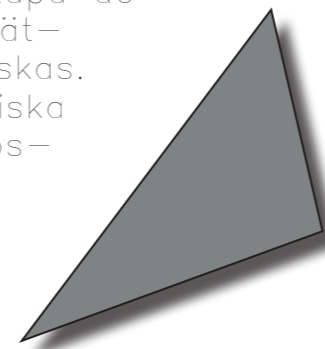

ABSORBERANDE RIDÅER

De yttre scenerna kan i vissa fall behöva absorbera ljud som studsar för att få ned efterklangstiden i salen. Här adderas då textilier inuti scenerna för att minska överflödiga reflektioner. På så sätt kan hallen användas till många olika sorters framträdanden beroende på vilken efterklangstid just den genren eftersträvar.

EFTERKLANGSTID

För diagram av typen (1) hänger element från taket med den eflekerande sidanedåt.

För diagram av typen (2) hänger element från taket som innan och med och gardiner adderade i de yttre scenerna.

För diagram av typen (3) hänger element från taket och med och gardinerna i de yttre scenerna som innan. Uöver det så har aktiva ytor i taket med absorberande paneler adderats

KLARHET

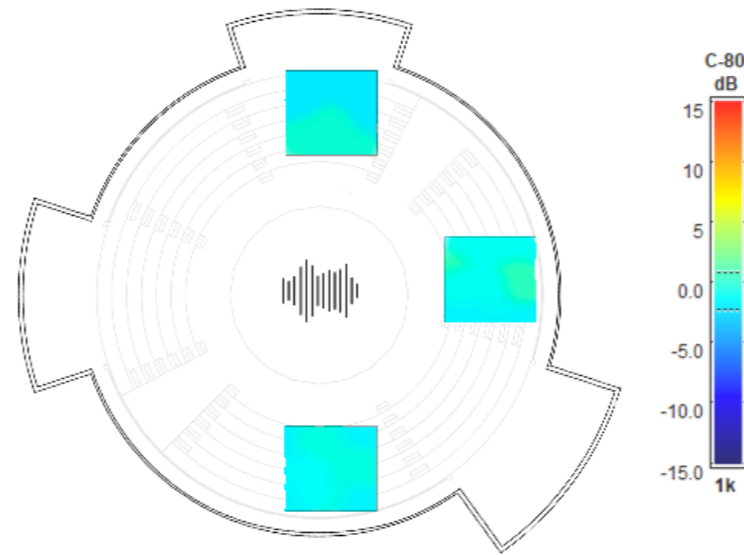

STYRKA

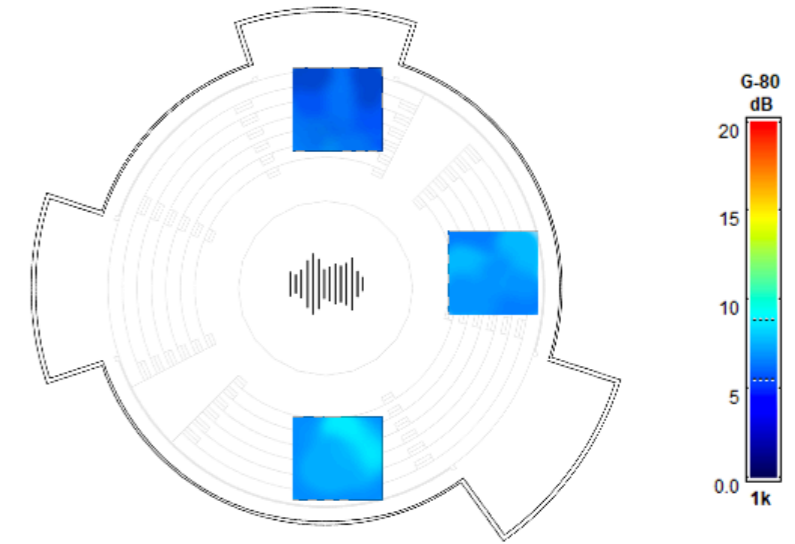

EFTERKLANGSTID
klassisk musik
fall (2)

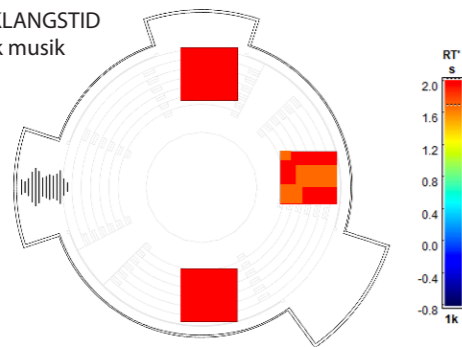

EFTERKLANGSTID
klassisk musik
fall (2)

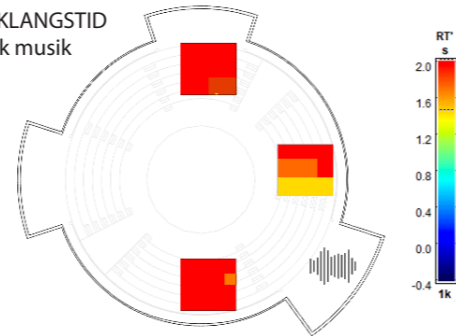

EFTERKLANGSTID
klassisk musik
fall (2)

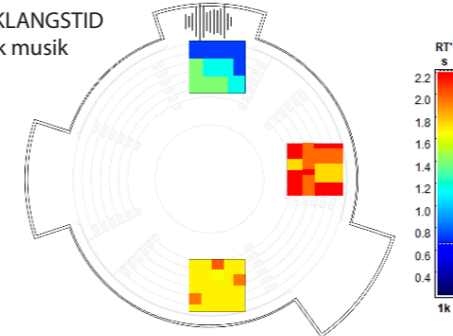

EFTERKLANGSTID
klassisk musik
fall (1)

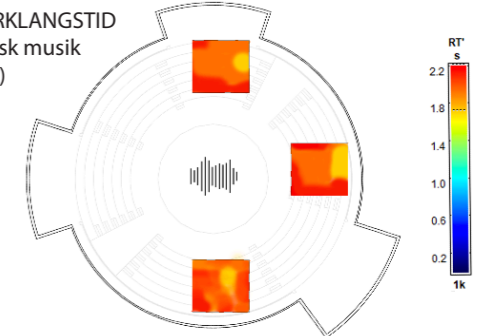

EFTERKLANGSTID
rockmusik
fall (3)

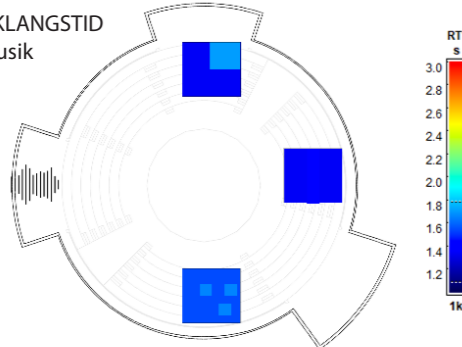

EFTERKLANGSTID
rockmusik
fall (3)

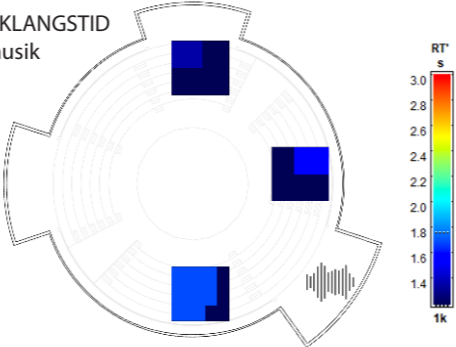

EFTERKLANGSTID
rockmusik
fall (3)

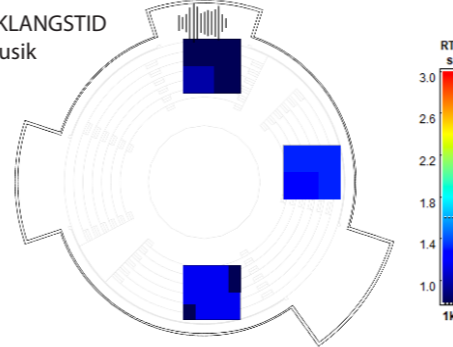

EFTERKLANGSTID
rockmusik
fall (2)

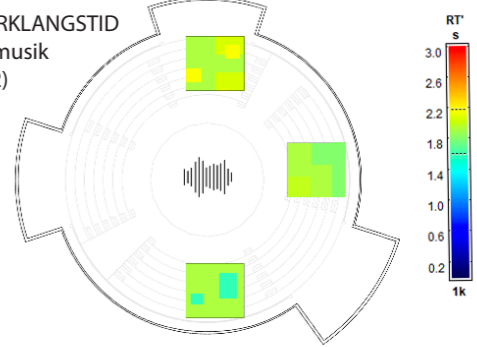

REFLEKTION

ATT VÅGA

Vårt kandidatarbete helt annorlunda om vi inte haft optimerade strukturer innan. Utan den kursen hade jag nog inte tänkt tanken att bryta programmet som vi fått och följa en helt annan idé utanför tävlingens kontext, en idé som gjorde att hela arbetet blev mycket mer intressant för oss att jobba med.

HUR JAG HITTADE MITT SÄTT MED HANDRITAT MATERIAL

Jag har alltid gillat att rita för hand och gärna med färg. Det var härligt att faktiskt använda handritade renderingar i presentationsmaterialet av kandidaten och inte bara till skissande i utforskandet. Det är ett sätt att jobba på som jag gärna vill fortsätta använda mig av

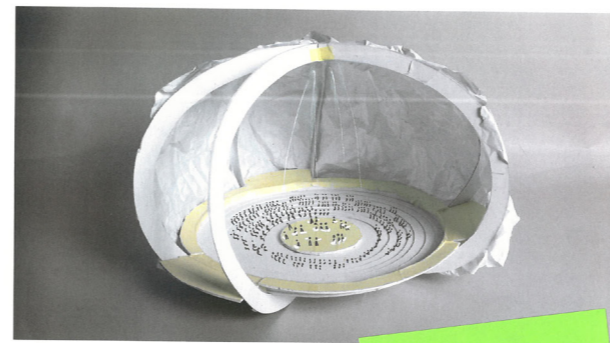
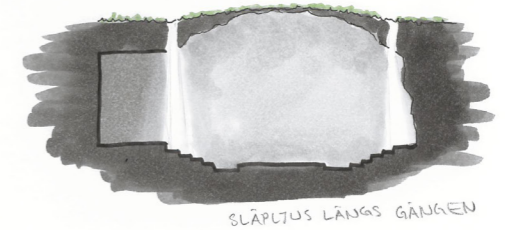
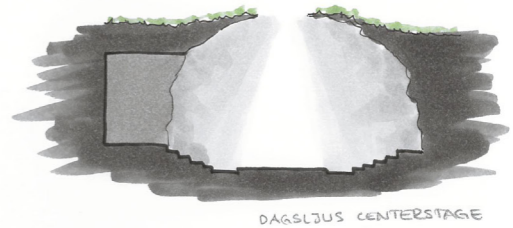
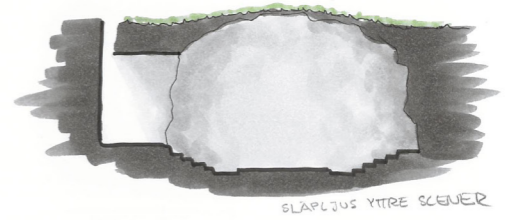
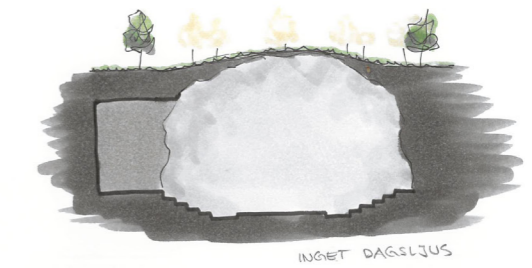
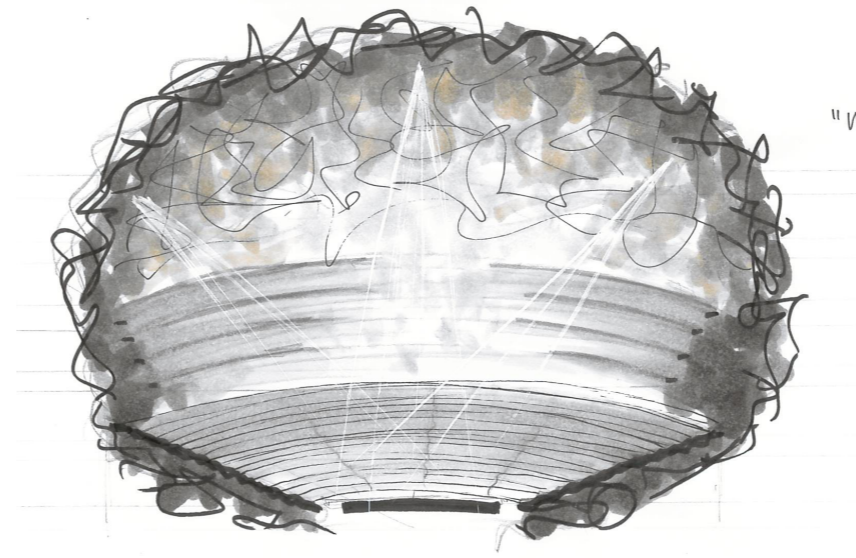
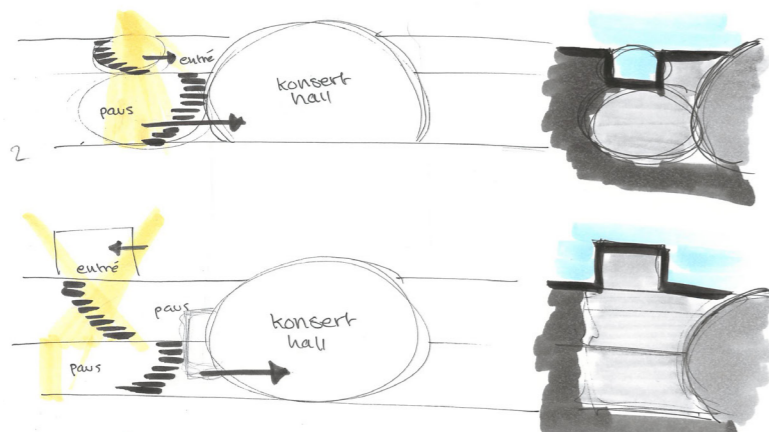

surrounded by the performance

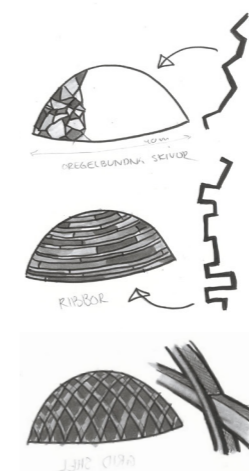

FAVORIT-SKISSER

några av mina favoritskisser under projektens gång om känslan av rummet, naturligt ljus och väggbeklädnadens gestaltning

LÄRDOMMAR FRÅN SAM- MARBETET MED VÅR AKUSTIKER

Att jobba med akustiker som har en helt annan förutsättning med tid att lägga på att hjälpa oss och hitta vilken plats vi tre tillsammans sen valde att ta i projektet har varit väldigt lärorikt.

Det har varit en nyttig för att faktiskt känna att alla inte kommer in i ett projekt med lika förutsättningar och synsätt som det varit i alla våra tidigare projekt. Just vi var nog inte de bästa på att prata så mycket med varandra arkitekter/akustiker. Så ja, kommunikationen kunde varit bättre, men det fungerade. Att vi missade varandra lite i kommunikationen formade ju samarbetet men har det inget att göra arbetsmoral

ATT BLI BÄTTRE PÅ ATT KOMMUNICERA MED VARANN

Att mitt i arbetet säga det här funkar inte riktigt så som vi gör det nu och det här förväntar jag mig av oss för att vårt samarbete ska funka och att ta åt sig och lyssna på det gjorde att det gick så mycket bättre (och var roligare) att jobb klart med projektet. Tillbaka med det med kommunikation.

Det har varit en stor trygghet att jobba med just Felicia i kandidatarbetet. För min del är det nog mycket för att vi båda sen innan kunnat prata om hur vi mår, när vi inte mår bra och när vi inte orkar och stöttat varandra i det. Hon har varit en klippa som stöttat upp hela projektet och sett till att vi tog oss i mål och fick ett resultat vi kunde känna oss färdiga med.



EN DEL AV SAMHÄLLSDEBATTEN OCH KONSTEN MED NYTÄNKANDE

Att jobba med en plats som varit uppe i samhällsdebatten och se efter en annan lösning än förslagen som finns idag har varit väldigt spännande och fått en rätt stor inverkan på hur vi jobbade med projektet och platsem. Att försöka tänka nytt och inte rita en scen eller konserthall som riktigt som man brukar bara för att det brukar se ut så har varit utmanande och kul. Sen blev det del som fortfarande ser ut som det brukar så så himla nytänkande är vi inte. Men det är en start i alla fall.

OM JAG FORTSATT MED PROJEKTET

Under kritiken tog vi upp en del om att det blev en krasch mellan okonventionella scener och konventionell placering av sittplatser och stolarna i sig och jag håller med om kritiken vi fick. Vi jobbade mycket med utformningen av den rumsliga känslan i själva konsertsalen och att gestalta entrén från markplan. Resten av planlösningen och formgivningen hade mått bra av att knådas mer med fler detaljer och baktankar.

Hade jag jobbat vidare med kandidaten så hade jag velat jobba med en vidare med och undersöka en iteration där publiken och scenerna var i samma nivå, där sittplatserna inte var fasta och kanske helt utan scenen i mitten. Då skulle man kunna möblera om efter situation och rikta sittplatserna mot mitten som tidigare eller mot en av scenerna med en tydligare visuell kontakt. Man skulle kunna stå upp eller sitta i en annan konstellation.

